



















## MANUAL DE ARMADO

### SILLA GERENCIAL DE OFICINA PIACERE

En Modernismo creemos que el confort y la calidad son prioridades en nuestros productos, para que usted, nuestro valioso cliente, pueda utilizarlos con confianza. Aún así, solicitamos que les dé un uso con el debido cuidado, además de seguir con atención las siguientes instrucciones de armado.



#### Listado de partes y piezas

LISTADO	1	2	3	4	5	6	7	8	9	10
IMAGEN										
NOMBRE	Pistón 1 pza	Base tipo estrella 1pza	Ruedas 5 pzas	Base asiento 1 pza	Asiento 1 pza	Reposabrazos 2 pzas	Respaldar 1 pza	Tornillo M6 x 45MM 6 pzas	Arandelas M6 x 15MM 6 pzas	Tornillo M6 x 40MM 2 pzas
LISTADO	11	12	13	14	15	16	17	18	19	20
IMAGEN										
NOMBRE		Tornillo M6x30 MM 2 pzas	Tornillo M8x20MM 3 pzas	Arandelas M8x17MM 7 pzas	Arandela M8xM13 3 pzas	Reposacabezas 1 pza	Decoración respaldar 1 pza	Llave Ale 1 pza	Fijador reposacabezas	Tornillo M6X35MM 2 pzas

La Silla Piacere fue diseñada y fabricada con altos estándares internacionales de calidad, verificado por SGS, UL, BIFMA y certificado por el sistema de calidad internacional ISO 9001. En su fabricación se usaron materiales y mano de obra de la más alta categoría y perfección bajo estrictas normas de calidad. Asimismo, cada producto es cuidadosamente revisado, lo que asegura un excelente funcionamiento en condiciones normales de uso, indicadas en el manual de instrucciones que se entrega con cada uno de nuestros productos.

**La garantía cubre solo defectos de fábrica**



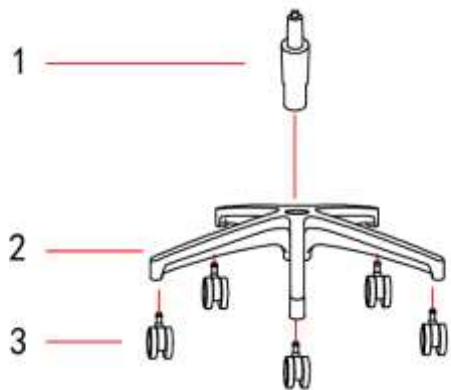

Paso 1: Unir las ruedas a presión y coloque el pistón sobre la base estrella.

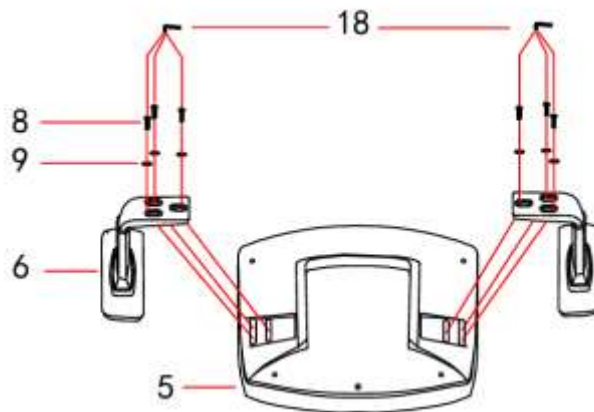

Paso 2: Utilizando la llave Ale, fije los reposabrazos al asiento con las 6 arandelas M6X15MM y los 6 tornillos M6x45MM.

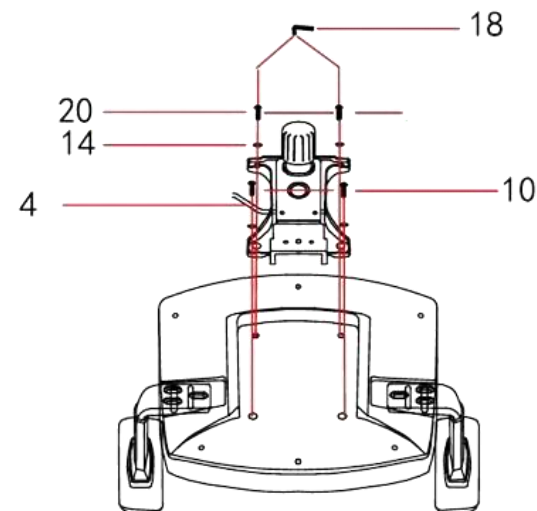

Paso 3: Utilizando la llave Ale, fije la base del asiento. En la parte delantera utilice los tornillos M6x40MM y 2 arandelas M8x17MM. En la parte trasera utilice los tornillos M6X35MM y 2 arandelas M8x17MM.

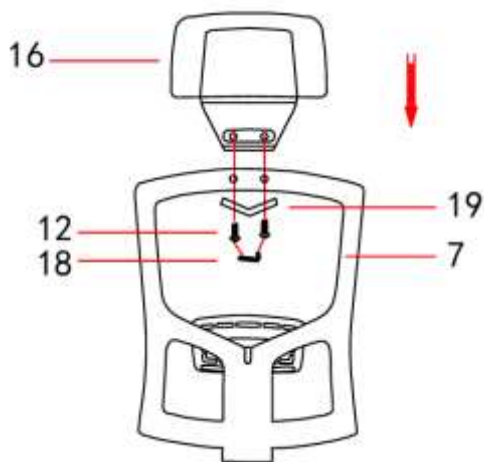

Paso 4: Utilizando la llave Ale, fije el reposacabeza al respaldar de la silla utilizando el fijador junto a los tornillos M6x30MM.

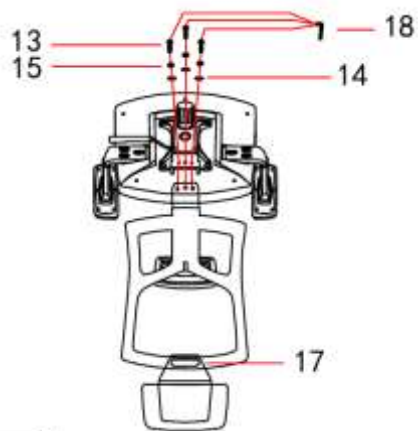

Paso 5: Paso 5: Utilizando la llave Ale, una el respaldar al asiento de la silla utilizando los tornillos M8X20MM junto con 3 arandelas M8X13MM y 3 arandelas M8x17MM. Luego agregue el elemento decorativo para ocultar los tornillos del reposacabezas.



Paso 6: Una los elementos del paso 1 con la silla.

 **Modernismo**



**Finalmente su silla está armada.**